

THIS INSTALLATION PRESENTS
BAHRAIN'S FORGOTTEN MONUMENTAL
MALIGNED GENERATION OF
GOVERNMENTAL ARCHITECTURE.

THE BEGINNING OF THE 20TH CENTURY
SAW A SERIES OF SOMEWHAT
APPEALING BUILDINGS BUILT BY THE
BAHRAINI PUBLIC WORKS DEPARTMENT.
MANY OF THESE HAVE SINCE BEEN
ERADICATED OR ARE ABOUT TO BE.
WE HAVE RECREATED FIVE OF THESE
BUILDINGS IN MUHARRAQ.

WE LOOK TO THESE BUILDINGS
NOT FOR THEIR QUALITY, NOT WITH
NOSTALGIA OR LONGING, BUT IN
RECREATING THEM AS OBJECTS, WE
ALLOW OURSELVES THE OPPORTUNITY
TO EXORCISE THE MEMORY OF
POVERTY, UNCERTAINTY AND COLONIAL
RULE.

BY PRESENTING THESE FIVE
BUILDINGS STRIPPED OF ALL BUT
THEIR ARCHITECTURAL QUALITY, WE
ASK IF THEIR GRADUAL ERADICATION
IS THE ONLY WAY TO ADDRESS THEIR
TROUBLED HISTORY. FIVE OBJECTS
THAT HAD TO BE MADE TO ALLOW US
THE LUXURY OF A PAINLESS PAST.

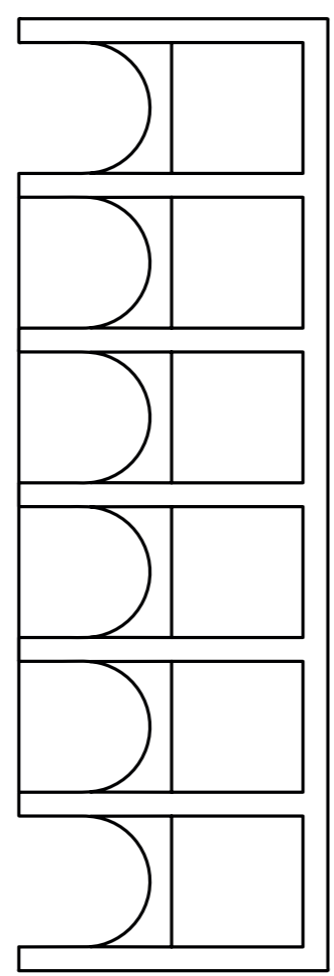

I

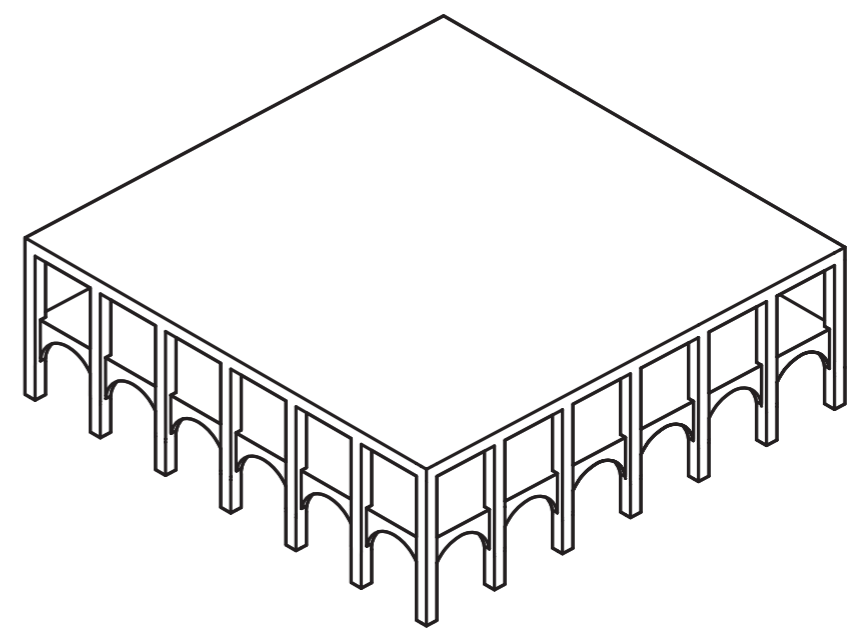

II

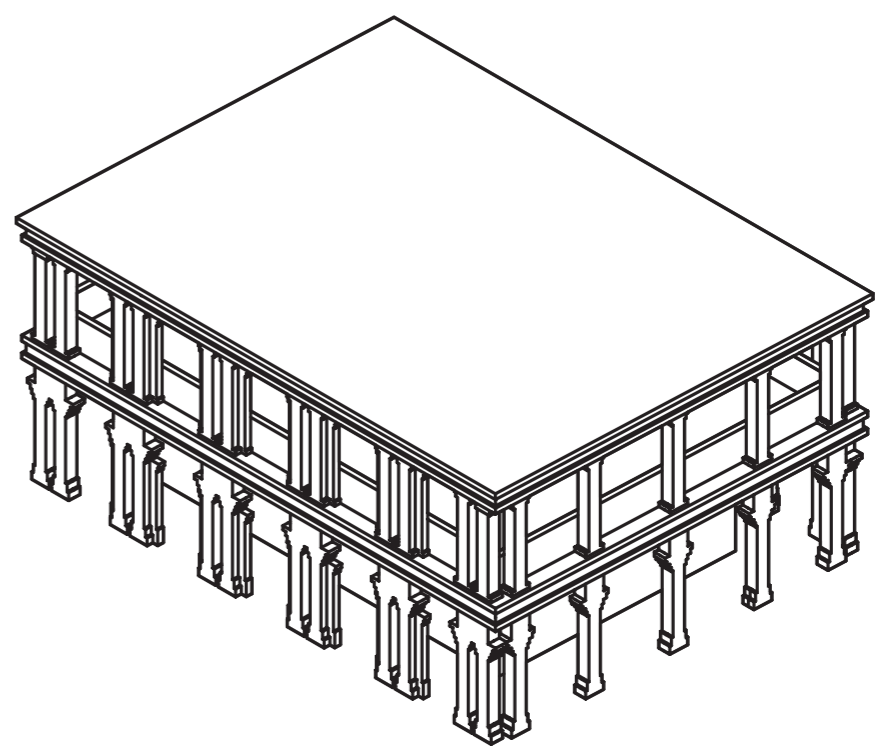

نقدم لكم في هذا المعرض حقبة من التاريخ المنسي
للعمارة البحرينية.

قامت إدارة الأشغال العامة في بداية القرن الماضي
ببناء العديد من المباني الحكومية ولكن هدمت
العديد منها أو هي حالياً على وشك الهدم.

III

قمنا بإعداد مجسمات لخمسة من هذه المباني. تم
اختيار هذه المجموعة ليس لجمالها المعماري المميز
ولا لاعتبارات عاطفية وحنين للماضي إنما لإيماننا
أنه بتحسيدهم نتيح لأنفسنا الفرصة لإعادة ذكريات
تلك الحقبة، بما يصابها من حياة الفقر والاستعمار
وبالتالي نتخلص من تلك الذكريات الغير سعيدة
ونكتفي بالاحتفاظ بتلك المباني.

يعرض هذه المباني الخمسة نقوم بتجريدها من
ذكرياتها ونحتفظ بجودتها المعمارية، ونسأل إذا كان
القضاء التدريجي هو السبيل الوحيد لمعالجة تاريخهم
المضطرب - الطريقة الوحيدة لتحقيق ماض بلا ألم.

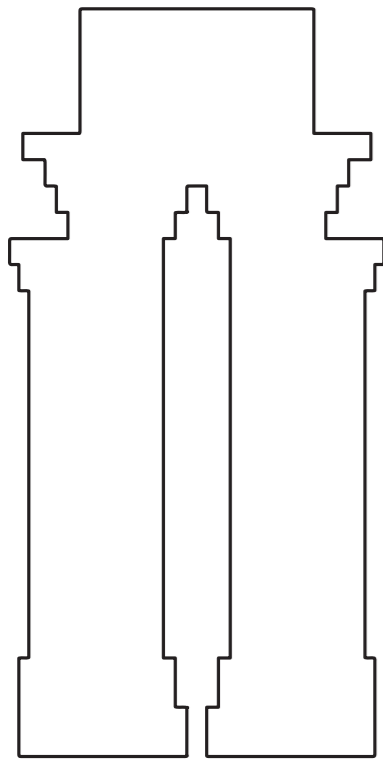

II

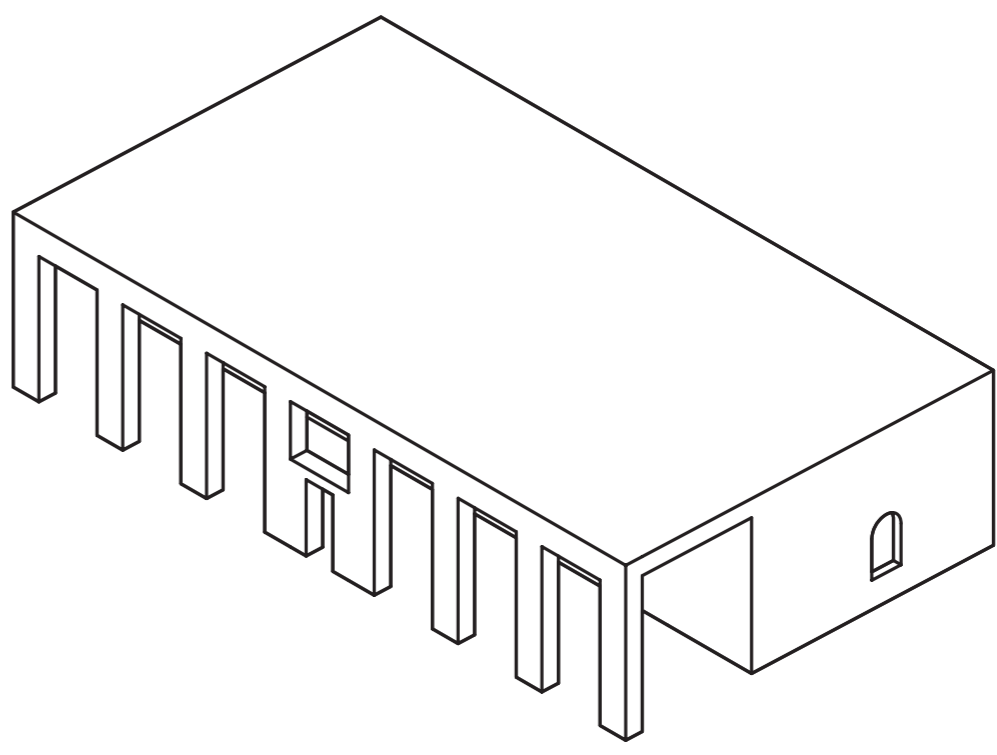

IV

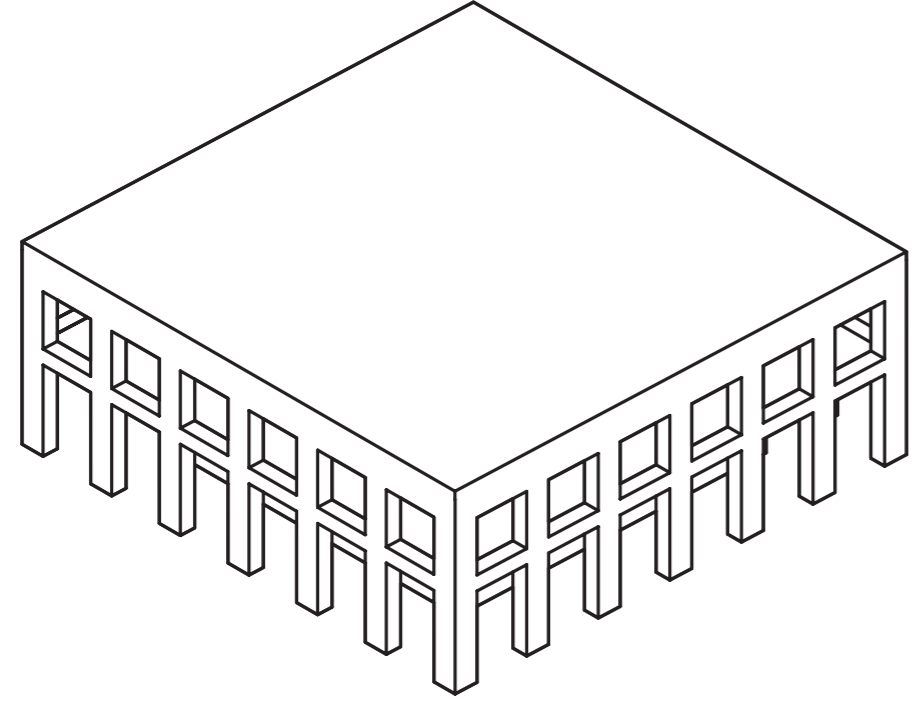

CIVIL ARCHITECTURE: OBJECTS FOR A PAINLESS PAST

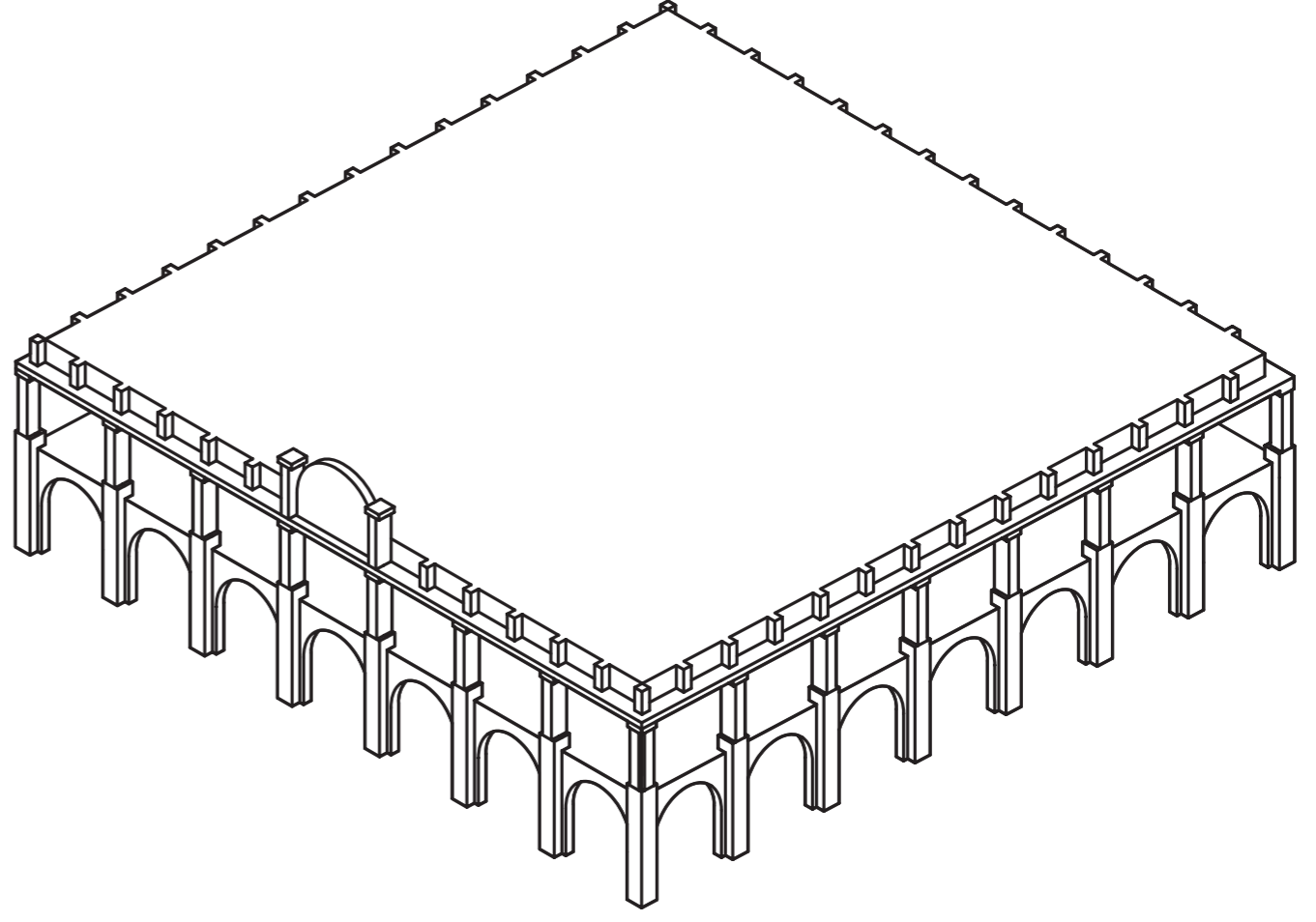

I
II
III
IV
V

GRAY MACKENZIE BUILDING
GOVERNMENT HOUSE IN GUDAIBIYA
VILLAGE SCHOOL
GOVERNMENT SHOPS
MANAMA MUNICIPALITY BUILDING

MUHARRAQ, BAHRAIN
FEBRUARY 12-18, 2018
CIVIL N°4, 60 PCS.
GRAPHIC DESIGN: LOB.TF